







Owner's Manual

IMPORTANT SAFETY INFORMATION: Always read this manual first before attempting to install or use this fireplace. For your safety, always comply with all warnings and safety instructions contained in this manual to prevent personal injury or property damage.



Table of Contents

 Welcome & Congratulations	3
 IMPORTANT INSTRUCTIONS	4
 Fireplace Installation	6
 Operation	9
 Maintenance	13
 Warranty	14
 Replacement Parts	16

Always use a qualified technician or service agency to repair this stove.

! NOTE: Procedures and techniques that are considered important enough to emphasize.

⚠ CAUTION: Procedures and techniques which, if not carefully followed, will result in damage to the equipment.

⚠ WARNING: Procedures and techniques which, if not carefully followed, will expose the user to the risk of fire, serious injury, or death.

Welcome & Congratulations

Thank you and congratulations for purchasing an electric fireplace. Please use our convenient online registration page to record your model and serial numbers for future reference.

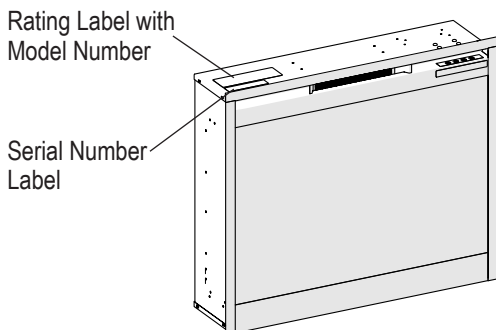

Please carefully read and save these instructions.

⚠ CAUTION: Read all instructions and warnings carefully before starting installation. Failure to follow these instructions may result in a possible electric shock, fire hazard and will void the warranty.



NO NEED TO RETURN TO THE STORE

Questions with operation or assembly? Require Parts Information?
Product Under Manufacturer's Warranty?

In order to better serve you, please have your model and serial number ready or register your product online before calling (See above)



IMPORTANT INSTRUCTIONS

When using electrical appliances, basic precautions should always be followed to reduce the risk of fire, electric shock, and injury to persons, including the following:

① Read all instructions before using this heater.

② This heater is hot when in use. To avoid burns, do not let bare skin touch hot surfaces. The trim around the heater outlet becomes hot during heater operation.

⚠ WARNING: High temperatures may be generated under certain abnormal conditions. Do not partially or fully cover or obstruct the front of this heater.

③ Extreme caution is necessary when any heater is used by or near children or invalids and whenever the unit is left operating and unattended.

④ Always unplug the heater when not in use.

⑤ Do not operate any heater with a damaged cord or plug, or if the heater has malfunctioned, or if it has been dropped or damaged in any manner.

⑥ Do not use outdoors.

⑦ Never locate this heater where it may fall into a bathtub or other water container.

⑧ Do not run cord under carpeting. Do not cover cord with throw rugs, runners, or the like. Arrange cord away from traffic area and where it will not be tripped over.

⑨ To disconnect heater, turn controls to off, then remove plug from outlet.

⑩ Do not insert or allow foreign objects to enter any ventilation or exhaust opening as this may cause an electric shock or fire, or damage the heater.

⑪ To prevent a possible fire, do not block air intakes or exhaust in any manner.

⑫ All electrical heaters have hot and arcing or sparking parts inside. Do not use in areas where gasoline, paint, or flammable liquids are used.

⑬ Do not modify the heater. Use it only as described in this manual. Any other use not recommended by the manufacturer may cause fire, electric shock, or injury to persons.

⑭ To reduce the risk of electric shock, this heater has a polarized plug (one blade is wider than the

IMPORTANT INSTRUCTIONS

other). This plug will fit in a polarized outlet only one way. If the plug does not fit fully in the outlet, reverse the plug. If it still does not fit, contact a qualified electrician to install the proper outlet. Do not change the plug in any way. Always plug heaters directly into a wall outlet/receptacle. Never use with an extension cord or relocatable power tap (outlet/power strip).

- ⑮ Do not burn wood or other materials in the fireplace.
- ⑯ Do not strike the front glass.
- ⑰ Always use a certified electrician should new circuits or outlets be required.
- ⑱ Always use properly grounded, fused and polarized outlets.
- ⑲ Disconnect all power supply before performing any cleaning, maintenance or relocation of the heater.
- ⑳ When transporting or storing the heater and cord, keep in a dry place, free from excessive

vibration and store so as to avoid damage.

 **WARNING:** Remote control contains a small battery. Keep away from children. If swallowed, seek medical attention immediately.

 **WARNING:** Do not install battery backwards, charge, put in fire or mix with used or other battery types - may explode or leak causing injury.

! NOTE: Changes or modifications not expressly approved by the party responsible for compliance could void user's authority to operate the equipment.



CAUTION
RISK OF ELECTRIC SHOCK
DO NOT OPEN
NO USER-SERVICEABLE PARTS INSIDE



SAVE THESE INSTRUCTIONS



Fireplace Installation

⚠ WARNING: Ensure the power cord is not installed so that it is pinched or against a sharp edge and ensure that the power cord is stored or secured to avoid tripping or snagging to reduce the risk of fire, electric shock or injury to persons.

⚠ WARNING: Construction and electrical outlet wiring must comply with local building codes and other applicable regulations to reduce the risk of fire, electric shock and injury to persons.

⚠ WARNING: Do not attempt to wire your own new outlets or circuits. To reduce the risk of fire, electric shock or injury to persons, always use a licensed electrician.

⚠ WARNING: To reduce the risk of fire, do not store or use gasoline or other flammable vapors or liquids in the vicinity of the heater.

Figure 1

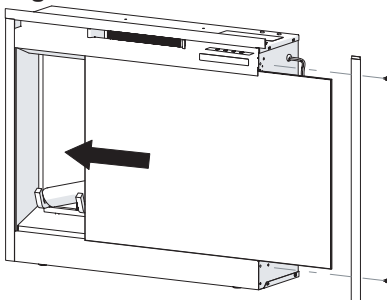

Glass Installation

(if applicable)

1. Unpack the firebox and the front glass.
2. Remove the glass retaining bracket from one side of the firebox. (Figure 1)
3. Slide the glass into the glass support track on both the top and the bottom, until it is fully inserted.
4. Replace the glass retaining bracket.

Mantel Installation

Depending on the available space within the mantel cavity, the unit can be secured to the mantel at the bottom side or back. Remove the screw on the bottom flange in the most appropriate place for securing and using the provided L-bracket and the screw that was removed attach the firebox to the mantel. (Figure 2)

! NOTE: There are no guide holes provided for the L-Brackets in the mantel.

Fireplace Installation

Custom Installation

1. Mark the desired location on the floor and store the fireplace in a safe, dry and dust free location.
2. Frame an opening of 27.0 in. (686 mm) wide x 23 ³/₈ in. (593 mm) high x 7 ¹/₂ in. (191 mm) deep (Figure 3).

Option #1 - The power cord can be lead from behind the trim and along the wall to an outlet near the fireplace.

Option #2 - A new outlet can be installed inside the new frame construction. Plug the unit directly into a 15 A, 120 V outlet.

! NOTE: A 15 Amp, 120 Volt circuit is required. A dedicated circuit is preferred but not essential in all cases. A dedicated circuit will be required if, after installation, the circuit breaker trips or fuse blows on a regular basis when the heater is operating. Additional appliances on the same circuit may exceed the current rating of the circuit breaker.

3. Install the provided plastic feet to the unit as shown in Figure 4.

! CAUTION: Clearance for air circulation beneath the fireplace insert is provided by feet.

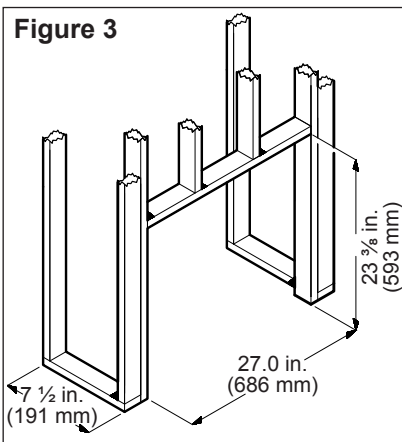
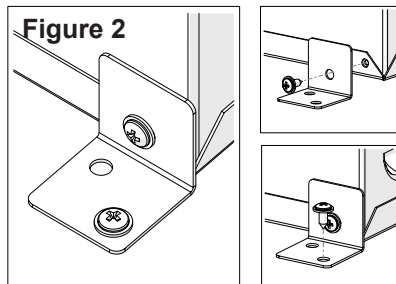

Do not install the fireplace insert directly on carpet or similar surfaces which may restrict air circulation.

! CAUTION: If installing the fireplace in a carpeted area, place a one-piece, solid, flat surface under the fireplace. Ensure that all of the feet rest securely on this surface.

4. The firebox is to be installed

Fireplace Installation

from the front of the mantel and inserted so that the flanges are flush against the front surface of the mantel.

Figure 4

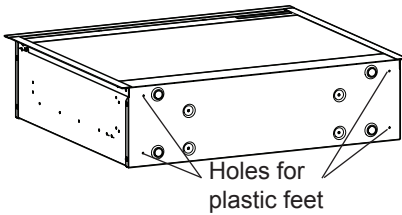

Bathroom Installation

This firebox must be protected by a GFI receptacle or circuit. If a receptacle is used it must be readily accessible.

To prevent electrical shock this unit is an electrical appliance that is not watertight and must be installed as to prevent water from entering the unit. This unit must be installed away from showers, tubs, etc. Never locate fireplace where it may fall into a bathtub or other water containers.

Wiring Diagram

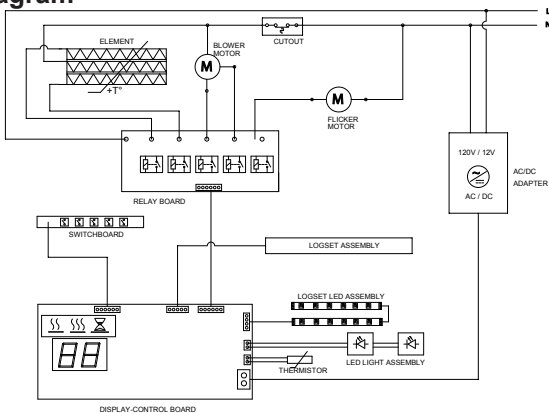

Operation

Figure 5

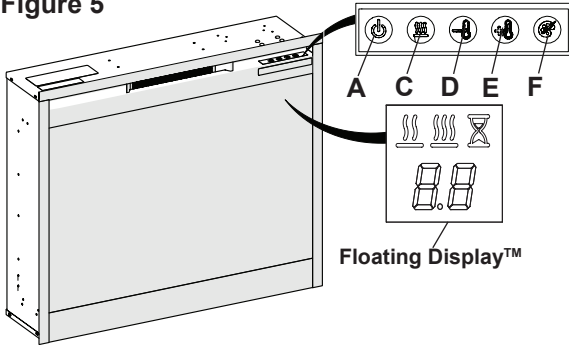
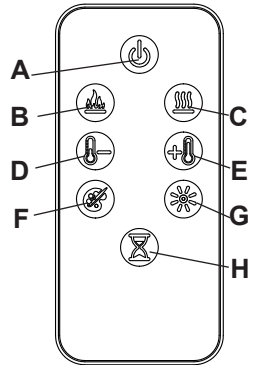

Figure 6



⚠ WARNING: This electric firebox must be properly installed before it is used.

The unit can be controlled by either the manual controls which are located on the upper right of the fireplace or the remote (Figure 5 & 6).

The fireplace is supplied with an IR multifunction remote control. This remote control has a range of approximately 16 ft (5 m). To operate correctly, the remote control must be pointed towards the Floating Display™.

! NOTE: Before attempting any operation with the remote, pull the plastic insulator strip out from between the remote casing and battery cover.

A. Standby

Turns the unit On and Off.

→ Activated by pressing the Standby button on the remote or the unit.

- The unit will turn on with the same functions that it was set to when it was turned Off and the intake temperature will be indicated on the On Screen Display.

! NOTE: When any button is pressed the intake temperature will be displayed on the On Screen Display for 5 seconds.

B. Flame Effects

Turns the flame effect On and Off.



→ Activated by pressing the  button on the remote.

Operation



C. Heat ON/OFF

Cycles the unit sequentially through the 3 settings: Low Heat, High Heat and Off.

→ Activated by pressing the  button on the unit or the remote.

• Indicated by the  (low heat) or the  (high heat) icon and the intake temperature being displayed on the On Screen Display, for 5 seconds before turning off.

! NOTE: After the heater is switched off, there is a 60 second fan delay, where the fan will continue running before turning off.



! NOTE: The unit can be operated in Heat Only Mode. When the unit is only running with the heater, the  (low heat) or the  (high heat) icon and the intake temperature will continuously be displayed on the On Screen Display.

! NOTE: The heater may emit a slight, harmless odor when first used. This odor is a normal condition caused by initial heating of internal heater.



D & E. Thermostat Controls

Adjusts the temperature set point to your individual requirements. Once the desired set temperature is reached the heater will turn off. The heater will cycle on and off to maintain the desired set temperature. The default temperature setting is 72°F (22°C).

→ Adjusted by pressing the



 to decrease the setpoint and the  to increase the setpoint on the remote.

• The On Screen Display will indicate the temperature setpoint as it is adjusted.

! NOTE: Holding the  button down, then press  on the unit, will change the temperature from °C to °F, or vice versa.



Disable Heat

If desired, depending on the season, the heater on the unit can be disabled. The unit will operate in the same fashion, with remainder of the controls.

Pressing the  and  buttons on the unit at the same time and holding for 2 seconds will disable

Operation

and enable the heater.

! NOTE: When the heater has been disabled and either the  or the  is pressed the On Screen Display will indicate "--".

F. Color Themes

Different presets of ambient lighting color combinations contained in the unit.

→ Changed by repeatedly pressing the corresponding button on the remote or the unit.

- Cycles through the different preset ambient lighting settings of the unit, this includes different combinations of colours of the flame and media lighting (if applicable).

! NOTE: The sixth theme of the cycle is a prism where the unit cycles through a variety of colours.

Pressing the  button stops the cycling and holds the unit on the preferred color, indicated by a solid circle. When the unit is on prism, and is cycling through the colours, a rotating circle will be displayed.

G. Brightness

Changes the brightness of the lights in the unit.

→ Adjusted by repeatedly pressing the corresponding button on the remote.

- Indicated by the second digit on the Floating Display™ changing to show: "H" (high), and "L" (low).

H. Sleep Timer

The Sleep Timer can be set to automatically shut off the fireplace after a preset time (from 30 minutes to 8 hours).

→ To set the timer press the timer button on either the remote or the unit, repeatedly, until the desired time is displayed.

- The On Screen Display will display the different times as it is adjusted. Once the timer has begun, pressing the  button will display the time remaining before the unit turns Off.

! NOTE: The Sleep Timer can be cancelled at any time by pressing the  button repeatedly until the sleep timer displays nothing.

Operation

Resetting the Temperature Cutoff Switch

Should the heater overheat, an automatic cut out will turn the heater off and it will not come back on without being reset. It can be reset by unplugging the unit and waiting 5 minutes before plugging the unit back in.

⚠ CAUTION: If you need to continuously reset the heater, unplug the unit and call technical support.

Remote Control Battery Replacement

To replace the battery:

1. On the back of the remote control, slide battery cover open on the remote control.
2. Correctly install one 3 Volt (CR2032 [longer life] or CR2025) battery in the battery holder.
3. Close the battery cover.



Battery must be recycled or disposed of properly. Check with your Local Authority or Retailer for recycling advice in your area



Maintenance

⚠ WARNING: Disconnect power before attempting any maintenance or cleaning to reduce the risk of fire, electric shock or damage to persons.

Glass Cleaning

The glass is cleaned in the factory during the assembly operation. During shipment, installation, handling, etc., the front glass panel may collect dust particles; these can be removed by dusting lightly with a clean dry cloth.

To remove fingerprints or other marks, the front glass panel can be cleaned with a damp cloth. The front glass panel should be completely dried with a lint free cloth to prevent water spots. To prevent scratching, do not use abrasive cleaners or spray liquids on the glass surface.

Fireplace Cleaning

Use warm water only to clean painted surfaces of the Compact Fireplace. Do not use abrasive cleaners.

To prolong the life of your unit and optimize the performance of your heater, vacuum or dust the outlet of the heater, and under and behind your firebox, on a regular basis.

Servicing

Except for the cleaning described above, an authorized service representative should perform any other servicing.



Warranty



Replacement Parts

Flicker Motor
Ceramic Heater Assembly (with Cutout)
Thermistor
Cord Set
Flicker Rod
Partially Reflective Panel.
Front Glass
Felt Feet Pads (set of 4)
Plastic Foot Set
Log Set Assembly
Display/ Control Board.
Switchboard.
Relay Board.
AC/DC Adapter
Remote Control
Colored Flame LED Light Assembly
Flame LED Light Assembly





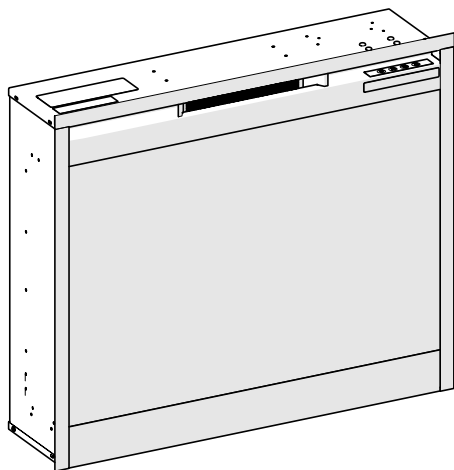



Manuel du propriétaire



CONSIGNES DE SÉCURITÉ IMPORTANTES : Toujours lire le présent manuel avant d'essayer d'installer ou d'utiliser ce foyer. Pour votre sécurité, toujours respecter tous les avertissements et suivre les consignes de sécurité compris dans le présent manuel afin de prévenir les blessures ou les dommages matériels.



Table des matières

 Bienvenue et félicitations.	3
 INSTRUCTIONS IMPORTANTES	4
 Installation du Foyer Électrique	6
 Utilisation	9
 Entretien	13
 Garantie.	14
 Pièces de rechange.	16

Toujours recourir aux services d'un technicien dûment qualifié ou d'une entreprise de services de maintenance pour réparer ce foyer.

! NOTA : Marches à suivre et techniques considérées suffisamment importantes pour qu'on les souligne.

⚠ MISE EN GARDE : Marches à suivre et techniques qui, si elles ne sont pas bien respectées, se traduiront par des dommages causés à l'appareil.

⚠ AVERTISSEMENT : Marches à suivre et techniques qui, si elles ne sont pas bien respectées, exposeront l'utilisateur à des risques d'incendie, de blessure grave ou de décès.

Bienvenue et félicitations

Merci et félicitations d'avoir acheté un foyer électrique fabriqué. Veuillez utiliser notre page d'inscription en ligne pour inscrire votre modèle et vos numéros de série à des fins de référence ultérieure.

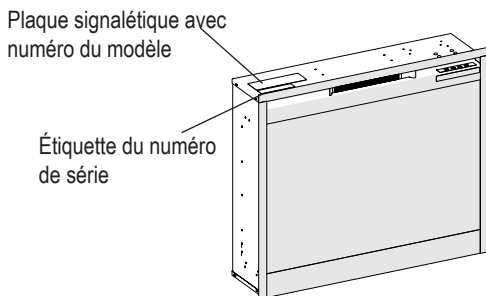

Lire ces consignes attentivement et les conserver.

⚠ MISE EN GARDE: Lire attentivement toutes les consignes et tous les avertissements avant de procéder à l'installation. Le non-respect de ces consignes pourrait entraîner un risque de choc électrique ou d'incendie et annulera la garantie.

ARRÊT IL N'EST PAS NÉCESSAIRE D'ALLER AU MAGASIN

Des questions à propos de l'utilisation ou du montage? Besoin d'information sur les pièces?
Besoin d'information à propos d'un produit sous une garantie du fabricant?

Afin que nous puissions mieux vous servir, veuillez avoir votre modèle et votre numéro de série à portée de main ou veuillez inscrire votre produit en ligne avant de téléphoner (voir ci-dessus).

INSTRUCTIONS IMPORTANTES

Lorsqu'un appareil électrique est utilisé, il est important de toujours prendre des précautions de base pour réduire les risques d'incendie, de chocs électriques et de blessures, notamment:

- ① Lire toutes les instructions avant d'utiliser cet appareil.
- ② Le chauffant devient chaud lorsqu'il est en marche. Pour éviter les brûlures, ne pas toucher les surfaces chaudes. La bordure autour de la bouche de chaleur devient chaude lorsque le radiateur fonctionne.

 **AVERTISSEMENT** : Des températures élevées peuvent être générés sous certaines conditions anormales. Ne pas partiellement ou totalement couvrir ou obstruer l'avant de cet appareil.

- ③ Faire preuve d'une grande prudence lorsque l'appareil est utilisé par des enfants ou des personnes handicapées, s'il est en marche à proximité d'eux, ou s'il est en marche et laissé sans surveillance.
- ④ Toujours débrancher le foyer lorsqu'il n'est pas utilisé.
- ⑤ Ne pas se servir de l'appareil si la fiche ou le cordon sont endommagés, si les éléments chauffants fonctionnent mal ou si le foyer électrique est tombé ou est endommagé de quelque manière que ce soit.
- ⑥ Ne pas utiliser à l'extérieur.

⑦ Ne jamais installer le foyer à un endroit où il est susceptible de tomber dans une baignoire ou dans tout autre réservoir d'eau.

⑧ Éviter de passer le cordon sous un tapis. Ne pas couvrir le cordon de carpettes, de tapis de couloir ou autres. Éloigner le cordon des endroits passants et de tout endroit où une personne pourrait tomber en s'accrochant dans le fil.

⑨ Pour débrancher le foyer, éteindre l'appareil avant de retirer la fiche de la prise de courant.

⑩ Ne pas introduire ou permettre l'introduction de corps étrangers dans la prise d'air de ventilation ou la bouche de sortie d'air, car cela peut occasionner des chocs électriques, provoquer un incendie ou endommager le foyer.

⑪ Pour éviter un incendie, ne pas obstruer les entrées ou la sortie d'air d'aucune façon.

⑫ Tous les appareils chauffants électriques contiennent des pièces qui chauffent et qui peuvent produire un arc électrique ou des étincelles. Ne pas faire fonctionner le foyer dans des endroits où de l'essence, de la peinture et autres produits inflammables sont utilisés ou rangés.

⑬ Ne pas apporter de modifications au foyer. Se servir du foyer uniquement de la façon décrite dans le présent guide. Toute autre utilisation non recommandée par le fabricant peut causer un incendie, des chocs

INSTRUCTIONS IMPORTANTES

électriques ou des blessures.

⑭ Afin de réduire les risques de choc électrique, ce foyer est muni d'une fiche polarisée (une des broches est plus large que l'autre). Cette fiche se branche dans une prise polarisée, et ce, dans un sens seulement. S'il est impossible d'enfoncer complètement la fiche dans la prise, il faut l'inverser. S'il est toujours impossible de l'enfoncer complètement, communiquer avec un électricien qualifié pour faire installer une prise adéquate. Ne modifier la fiche d'aucune façon. Toujours brancher les appareils directement dans une prise de courant murale. Ne jamais utiliser de rallonge ou de barre d'alimentation portative.

⑮ Ne pas brûler de bois ni d'autres matériaux dans ce foyer électrique.

⑯ Ne pas heurter la vitre frontale du foyer.

⑰ Toujours faire appel à un électricien certifié pour l'installation de nouveaux circuits ou de nouvelles prises de courant.

⑱ Toujours utiliser des prises correctement mises à la terre, polarisées et protégées par un fusible ou un disjoncteur.

⑲ Fermer toute source d'alimentation électrique du foyer avant de le nettoyer, de le réparer ou de le déplacer.

⑳ Pendant le transport ou l'entreposage du foyer et de son cordon, les conserver dans un endroit sec et à l'abri de vibrations excessives, et les ranger de façon à éviter qu'ils ne s'endommagent.

 **AVERTISSEMENT** : La télécommande contient de petites piles. Tenez-les hors de la portée des enfants. En cas d'ingestion, consultez un médecin immédiatement.

 **AVERTISSEMENT** : N'installez pas les piles à l'envers, ne les rechargez pas ne les jetez pas au feu et ne les combinez pas à des piles usagées ou d'un autre type; elles risqueraient d'exploser ou de fuir et de causer des blessures.

! NOTA : Les modifications non autorisées expressément par la partie responsable de la conformité peuvent annuler le droit de l'utilisateur de se servir de cet appareil.



MISE EN GARDE
RISQUE DE CHOC ÉLECTRIQUE - NE PAS OUVRIR
AUCUNE PIÈCE DONT L'ENTRETIEN PEUT ÊTRE EFFECTUÉ
PAR L'UTILISATEUR NE SE TROUVE À L'INTÉRIEUR



CONSERVER CES INSTRUCTIONS



Installation du Foyer Électrique

⚠ AVERTISSEMENT : Veiller à ce que le cordon d'alimentation ne soit ni coincé ni placé contre un bord tranchant, mais rangé ou placé de façon à éviter tout risque d'accrochage susceptible de causer un incendie, des chocs électriques ou des blessures.

⚠ AVERTISSEMENT : Afin de réduire les risques d'incendie, de chocs électriques et de blessures, tous les travaux de construction et de câblage doivent être conformes au Code du bâtiment et aux autres règlements qui s'appliquent.

⚠ AVERTISSEMENT : Ne pas faire l'installation des nouvelles prises ni des nouveaux circuits électriques soi-même. Pour minimiser les risques d'incendie, de chocs électriques et de blessures, toujours faire appel à un électricien diplômé.

⚠ AVERTISSEMENT : Pour réduire les risques d'incendie, ne pas stocker, n'utiliser d'essence ou d'autres vapeurs ou liquides inflammables à proximité du chauffe-eau.

Figure 1

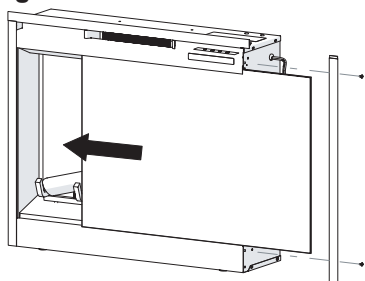

Instructions pour l'installation de verre (le cas échéant)

1. Déballez le foyer et la vitre avant.
2. Enlever le support de fixation du verre d'un côté de la foyer (Figure 1)
3. Glisser le verre dans la piste de support de verre à la fois sur le dessus et le dessous, jusqu'à ce qu'elle soit complètement insérée.
4. Remplacez le support de fixation du verre.

Installation du manteau

Selon l'espace disponible à l'intérieur de la cavité du manteau, l'appareil peut être fixé au manteau dans le bas ou à l'arrière. Retirer la vis sur le bord inférieur de l'endroit le plus approprié pour la fixation, et au moyen du support en « L » fourni et de la vis qui a été retirée, fixer le foyer au manteau. (Figure 2)

! NOTE: Aucun avant-trou n'est fourni pour les supports en « L » dans le manteau.

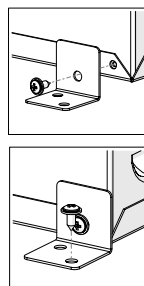
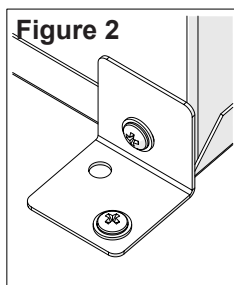



Installation du Foyer Électrique

Installation personnalisé

1. Marquer cet endroit sur le plancher et ranger le foyer dans un endroit sûr, sec et à l'abri de la poussière.
2. Encadrer l'ouverture de 27.0 po. (686 mm) de largeur x 23 3/8 po. (593 mm) de haut x 7 1/2 po. (191 mm) de profond (Figure 3).

Option 1 - Le cordon d'alimentation peut être passé derrière la garniture du foyer pour longer le mur jusqu'à une prise de courant près du foyer.

Option 2 – Une nouvelle prise de courant peut être installée sur le nouveau mur. Brancher le foyer à une prise de 15 ampères, 120 volts.

! NOTE: Un circuit de 15 ampères et de 120 volts est nécessaire. Un circuit spécialisé est préférable, mais pas essentiel dans tous les cas. Un circuit spécialisé sera nécessaire si, après l'installation, le disjoncteur se déclenche ou si le fusible saute régulièrement lorsque le foyer fonctionne. L'ajout d'appareils sur un même circuit peut entraîner un dépassement du courant nominal du disjoncteur.

⚠ MISE EN GARDE : Les pattes procurent le dégagement nécessaire à la circulation de l'air sous le foyer.

Ne pas installer le foyer directement sur un tapis ou toute autre surface susceptible de réduire la circulation d'air sous l'appareil.

3. Installez les pieds en plastique fournis à l'unité comme indiqué sur la Figure 4.

⚠ MISE EN GARDE: En cas d'installation du foyer sur une surface couverte de tapis, le placer d'abord sur une surface unie, droite et solide. S'assurer que toutes les pattes du foyer reposent bien sur cette surface.

4. Le foyer doit être installé à l'avant de le manteau et inséré

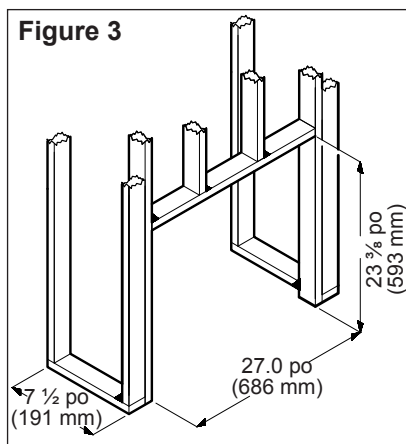
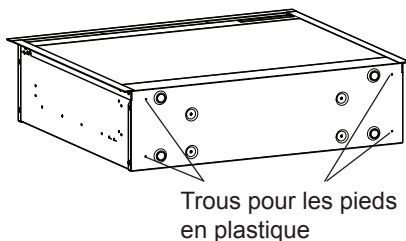

Figure 4



Installation du Foyer Électrique

de sorte que les brides sont à plat contre la surface avant de le manteau.

Installation dans une salle de bain

Ce foyer doit être protégé par une prise à disjoncteur ou un circuit de fuite à la terre. Si une prise de courant est utilisée, elle doit être facilement accessible.

Pour prévenir tout risque de chocs électriques, cet appareil électrique non étanche à l'eau doit être installé de façon à éviter que de l'eau ne s'y infiltre. Cet appareil doit être installé loin de la douche, du bain, etc. Ne jamais installer l'appareil à un endroit où il est susceptible de tomber dans une baignoire ou dans tout autre réservoir d'eau.

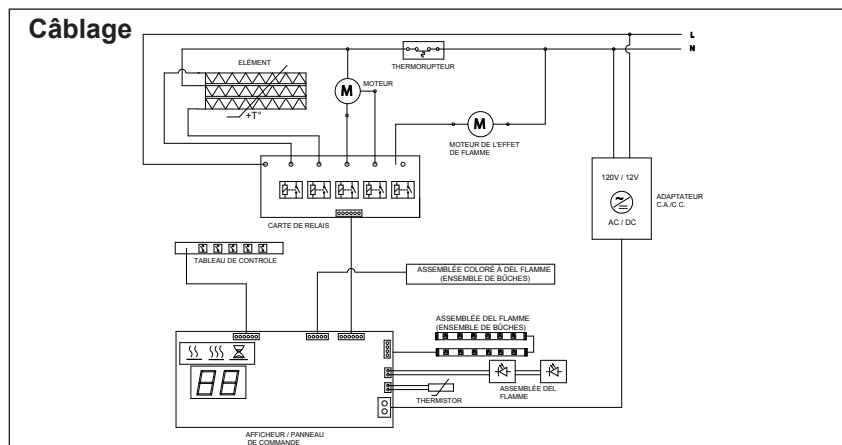

Utilisation

Figure 5

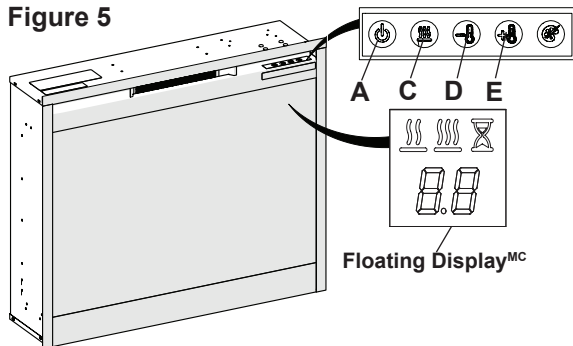
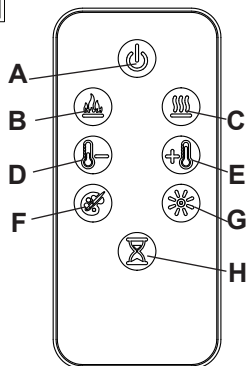

Figure 6



AVERTISSEMENT : Ce foyer électrique doit être installé correctement avant son utilisation.

L'appareil peut être commandé à l'aide des commandes manuelles situées dans la partie supérieure droite du foyer ou à distance (Figures 5 et 6).

Le foyer est livré avec une télécommande multifonction à RI. Cette télécommande a une portée d'environ 5 m (16 pieds). Pour qu'elle fonctionne correctement, la télécommande doit être pointée vers Floating Display^{MC}.

! NOTE: Avant d'effectuer toute opération avec la télécommande, retirez la bande isolante en plastique

à partir entre le boîtier de la télécommande et le couvercle de la batterie.

A. Mode veille

Met en marche et arrête l'appareil.

→ Activé en appuyant sur la touche de veille (Standby) de la télécommande ou de l'appareil.

- L'appareil se met en marche en activant les mêmes fonctions qui étaient réglées au moment de l'arrêt, et la température de l'air d'admission est indiquée à l'afficheur frontal.

! NOTE: À la pression de n'importe quelle touche, la température de l'air d'admission apparaît à l'afficheur frontal pendant 5 secondes.

B. Effets de flamme

Met en marche et arrête la effets de flamme.

Utilisation

→ Activé en appuyant sur la touche





de la télécommande.



C. Interrupteur de chaleur

Les cycles de manière séquentielle de l'unité à travers les 3 paramètres : faible chaleur, forte chaleur, et désactivé.

→ Activé en appuyant sur la touche  de l'appareil ou de la télécommande.

- Indiqué par l'icône  (faible chaleur) ou l'icône  (forte chaleur) et en fonction du réglage de la température de l'air d'admission à l'afficheur frontal, pendant 5 secondes avant de s'arrêter.

! NOTE: Après que le chauffage est désactivé il ya un retard ventilateur 60 secondes, où le ventilateur continue de tourner avant d'éteindre.

! NOTE: L'appareil peut fonctionner en mode de **chauffage seulement** (sans bûches ni flammes). Lorsque l'appareil fonctionne en mode de chauffage seulement, l'icône  (faible chaleur) ou l'icône  (forte chaleur) et la température de l'air d'admission apparaît de façon continue à l'afficheur frontal.

! NOTE: Au cours de la première utilisation, la fonction de chauffage peut dégager une légère odeur inoffensive. Cette situation, provoquée par le chauffage initial des dispositifs

de chauffage internes du foyer, est normale et ne devrait plus se produire par la suite.



D & E. Touches de commande du thermostat

Règle la température en fonction de vos besoins individuels. Une fois la température souhaitée atteinte, la fonction de chauffage s'arrêtera. Cette dernière se réactivera et se désactivera par cycles afin de maintenir la température souhaitée. Par défaut, la température réglée est de 22 °C (72 °F).

→ Réglé en appuyant sur  pour

diminuer le réglage et sur  pour augmenter au moyen de la télécommande.



- L'afficheur frontal indique le réglage de température.

! NOTE: Maintenir enfoncée la touche , puis appuyez sur  de l'appareil, pour faire alterner les échelles de température entre les degrés °C et °F.

Désactivation de la fonction de chauffage

Si désiré, selon la saison, la fonction de chauffage de l'appareil peut être désactivée. L'appareil fonctionnera normalement à l'aide des autres commandes.

Utilisation

En appuyant simultanément sur les touches  et  de l'appareil et en les maintenant enfoncées pendant 2 secondes, la fonction de chauffage se désactive et se réactive.

! NOTE: Lorsque la fonction de chauffage est désactivée et que la

touche  ou  est pressée, l'afficheur frontal indique "--".

F. Thèmes de couleurs

L'appareil comporte différentes combinaisons d'éclairage ambiant et de couleurs.

→ Changé en appuyant à répétition sur la touche correspondante de la télécommande ou de l'appareil.

- Active alternativement les différents paramètres d'éclairage ambiant de l'appareil, soit les diverses combinaisons de couleurs de la flamme ainsi que de l'éclairage des matériaux incandescents (le cas échéant).

! NOTE: Le sixième thème du cycle est le « prisme », et il fait en sorte que l'appareil alterne entre une variété de couleurs. Il suffit d'appuyer sur le bouton

 pour interrompre le cycle et régler l'appareil à la couleur désirée, ce qui est indiqué par un cercle plein. Lorsque l'appareil est en mode « prisme » et qu'il

présente les couleurs en alternance, un cercle rotatif est affiché.

G. Clarté

Pour modifier la clarté de l'éclairage de l'appareil.

→ Réglé en appuyant à répétition sur la touche correspondante de la télécommande.

- Indiqué par le deuxième chiffre sur le Floating Display^{MC} changer de montrer : «H» (élevée) et «L» (faible).

H. Minuterie d'arrêt automatique

La minuterie d'arrêt automatique peut être réglée pour arrêter automatiquement le foyer après un délai prédéfini (de 30 minutes à 8 heures).

→ Pour régler la minuterie, presser la touche de la minuterie de la télécommande ou de l'appareil jusqu'à ce que le délai désiré s'affiche.

- L'afficheur frontal indiquera les différents délais réglés. Une fois que la minuterie se met en marche, appuyer sur la touche  pour afficher le temps résiduel avant que l'appareil ne s'arrête.

! NOTE: Il est possible d'annuler la minuterie d'arrêt automatique en tout temps en appuyant de nombreuses

Utilisation

fois sur la touche  jusqu'à ce que la minuterie n'affiche plus rien.

Réarmement du disjoncteur du circuit de la température

En cas de surchauffe, un interrupteur éteindra automatiquement l'appareil, qui ne pourra être remis en marche tant que le disjoncteur n'aura pas été réarmé. Il peut être réinitialisée en débranchant l'appareil et attendre 5 minutes avant de rebrancher l'unité dans.

 **MISE EN GARDE** : S'il est nécessaire de réarmer constamment l'appareil, le débrancher et communiquer avec le Service d'assistance technique .

Remplacement de la pile de la télécommande

Pour remplacer la pile :

1. Au dos de la télécommande, ouvrir le compartiment à pile situé sur la télécommande.
2. Installer correctement une pile de 3 volts (CR2032 [plus la vie] ou CR2025) dans le compartiment à pile.
3.  Refermer le compartiment à pile.

La pile doit être recyclée ou mise au rebut de façon adéquate. Vérifier auprès des autorités locales ou de votre détaillant s'ils peuvent vous donner des conseils en matière de recyclage dans votre région.



Entretien

⚠ AVERTISSEMENT : Débrancher le foyer avant d'en effectuer l'entretien ou le nettoyage afin de réduire les risques d'incendie, de chocs électriques ou de blessures.

Nettoyage de la vitre

La porte vitrée a été nettoyée à l'usine, lors de l'assemblage. Cependant, pendant le transport, l'installation, la manipulation, etc., la porte vitrée peut se couvrir de particules de poussière. Pour les faire disparaître, épousseter la vitre à l'aide d'un chiffon propre et sec.

Pour enlever les empreintes digitales ou autres marques, la porte vitrée peut être nettoyée avec un chiffon humide. Pour prévenir les taches d'eau, les vitres doivent être entièrement asséchées à l'aide d'un chiffon non pelucheux. Pour prévenir les rayures, ne pas utiliser de nettoyeurs abrasifs et ne pas vaporiser de produits liquides sur la surface de la vitrée.

Nettoyage le foyer

Nettoyer les surfaces peintes du foyer compact avec de l'eau tiède seulement. Ne pas utiliser de nettoyeurs abrasifs.

Pour prolonger la vie de votre appareil et optimiser les performances de votre appareil de chauffage, vide ou la poussière de la sortie de l'appareil de chauffage, et sous et derrière votre foyer, sur une base régulière.

Service

Outre le nettoyage décrits ci-dessus, tout entretien du foyer compact doit être effectué par un représentant en service autorisé.



Garantie

Pièces de rechange

Moteur de l'effet de flamme	
Ensemble de chauffage en céramique (avec thermorupteur)	
Thermistor	
Cordon d'alimentation	
Tige de l'effet de flamme	
Panneau partiellement réfléchissante	
Panneau de vitre avant	
Pied couvrir en feutre (ensemble de quatre)	
Set de pieds en plastique	
Ensemble de bûches	
Afficheur / Panneau de commande	
Tableau de contrôle	
Carte de relais	
Adaptateur c.a./c.c.	
Télécommande	
Assemblée coloré à DEL flamme	
Assemblée DEL flamme	





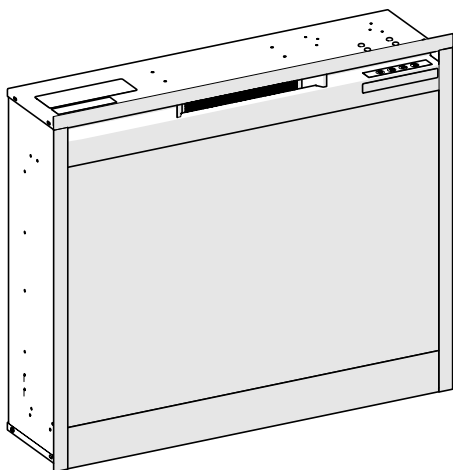



Manual del propietario



INFORMACIÓN DE SEGURIDAD IMPORTANTE: Lea este manual antes de intentar instalar o usar este calentador de aire. Para su seguridad, tome en cuenta todas las advertencias e instrucciones de seguridad de este manual para evitar lesiones corporales o daños materiales.



Índice

 Bienvenido y felicitaciones	3
 INSTRUCCIONES IMPORTANTES	4
 Instalación de el chimenea	6
 Operación	9
 Mantenimiento	12
 Garantía.	13
 Piezas de recambio.	15

Siempre llame a un técnico calificado o use los servicios de una agencia de servicio para reparar este calentador de aire.

! NOTA: Procedimientos y técnicas que se considera importante destacar.

! PRECAUCIÓN: En caso de no seguir los procedimientos y técnicas cuidadosamente, se dañará el equipo.

! ADVERTENCIA: Procedimientos y técnicas que, en caso de no seguirse cuidadosamente, expondrán al usuario a riesgo de incendio, lesión grave o muerte.

Bienvenido y felicitaciones

Gracias y felicitaciones por haber adquirido una chimenea eléctrica. Por favor, utilice nuestra página en línea para registrar el número de modelo y de serie para referencia futura.

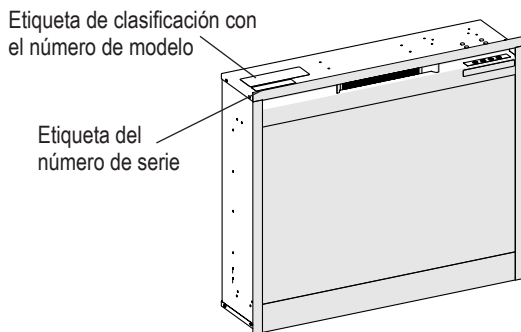

Lea atentamente y guarde estas instrucciones.

⚠ PRECAUCIÓN: Antes de comenzar la instalación, asegúrese de leer las instrucciones y advertencias cuidadosamente. No seguir estas instrucciones podría provocar una descarga eléctrica, un incendio y la anulación de la garantía.



NO ES NECESARIO REGRESAR A LA TIENDA

¿Tiene preguntas sobre la operación o el montaje? ¿Necesita información sobre las piezas? ¿El producto está bajo la garantía del fabricante?

A fin de proporcionarle un mejor servicio tenga a la mano el número de modelo y de serie del producto cuando llame, o regístrelos en línea. (Ver más arriba.)



INSTRUCCIONES IMPORTANTES

Cuando se usen aparatos eléctricos, deben respetarse una serie de precauciones básicas a fin de aminorar el riesgo de incendio, descarga eléctrica y lesiones personales; entre otras precauciones, las siguientes:

① Lea todas las instrucciones antes de usar este calentador de aire.

② Esta chimenea está caliente cuando está en uso. Para evitar quemaduras, no toque las superficies calientes directamente con la piel. El adorno alrededor del orificio de salida del calentador está caliente cuando éste funciona.

⚠ ADVERTENCIA: Las altas temperaturas se pueden generar en ciertas condiciones anormales. No parcialmente o totalmente cubra ni obstruya la parte frontal de este calentador.

③ Hay que extremar la precaución cuando se use cualquier calentador de aire cerca de los niños o inválidos o bien sean ellos quienes lo manejen y siempre que se deje el aparato en funcionamiento y sin vigilancia.

④ Desenchufe siempre el calentador de aire cuando no se esté usando.

⑤ No haga funcionar ningún aparato con un cable o enchufe dañado, ni si el calentador de aire funciona mal ni si se ha caído o presenta cualquier daño. Contacte con el servicio técnico.

⑥ No lo use a la intemperie.

⑦ No coloque el calentador de aire en aquellos sitios donde pueda caer en una bañera o en cualquier otro recipiente de agua.

⑧ No coloque el cable por debajo de las alfombras. No cubra el cable con esteras, alfombrillas o artículos similares. Sitúe el cable alejado de las zonas de paso y en donde no se tropiece.

⑨ Para desconectar el calentador de aire, apague los controles y, luego, desenchufe el aparato.

⑩ No introduzca ni deje que entren cuerpos extraños en los orificios de ventilación o escape ya que ello puede provocar una descarga eléctrica o un incendio, o bien deteriorar el calentador de aire.

⑪ Para evitar cualquier posible incendio, no bloquee las entradas ni la salida de aire bajo ningún concepto.

⑫ Todos los calentadores eléctricos de aire tienen dentro piezas calientes o que provocan chispas o arcos eléctricos. No use su calentador en zonas en las que se empleen o almacenen gasolina, pintura o líquidos inflamables.

⑬ No modifique el calentador de aire. Úselo tal como se describe en el presente manual. Cualquier otro uso que no haya sido recomendado por el fabricante puede causar un incendio, una descarga eléctrica o lesiones a las personas.

⑭ Para reducir el riesgo de la des-

INSTRUCCIONES IMPORTANTES

carga eléctrica, esta aplicación tiene un enchufe polarizado (una lámina es más ancha que la otra). Este enchufe cabrá en un enchufe polarizado solamente unidireccional. Si el enchufe no cabe completamente en el enchufe, invierta el enchufe. Si todavía no cabe, entre en contacto con a electricista cualificado para instalar el enchufe apropiado. No cambie el enchufe de ninguna manera. Siempre enchufe los calentadores de aire directamente a una toma corriente de pared/enchufe. No utilice nunca un cable de extensión ni una conexión eléctrica relocalizable (toma de corriente/barra de alimentación).

- ⑮ No quemar madera ni otros materiales en el calentador de aire.
- ⑯ No golpee el frente del cristal.
- ⑰ Acuda siempre a un electricista homologado en el caso de que le hagan falta nuevos circuitos o tomas.
- ⑱ Use siempre enchufes polarizados, bien puestos a tierra y dotados de fusibles.
- ⑲ Desconecte todas las fuentes de energía antes de realizar cualquier limpieza, mantenimiento o cambio de

sitio del calentador de aire.

⑳ Cuando se transporten o almacenen el aparato y el cable, manténgalos en un sitio seco, libre de vibraciones excesivas, y almacenado de modo que se evite cualquier perjuicio.

 **ADVERTENCIA:** El control remoto contiene baterías pequeñas manténgalas lejos del alcance de los niños. Si se ingiere, busque atención médica de inmediato.

 **ADVERTENCIA:** No instale la batería al revés, no la cargue, no la incinere ni la mezcle con baterías usadas ni con otros tipos de baterías: esto puede causar que explote o que haya filtraciones, provocando lesiones.

! NOTA: Los cambios o modificaciones que no estén expresamente aprobados por la parte responsable del cumplimiento podrían anular la autorización del usuario para utilizar el equipo.



PRECAUCIÓN
RIESGO DE DESCARGA ELÉCTRICA - NO ABRIR
NO CONTIENE PARTES QUE EL USUARIO
PUEDA REPARAR



GUARDE ESTAS INSTRUCCIONES

Instalación de el chimenea

⚠ ADVERTENCIA: Asegúrese de que al montar el cable de alimentación no queda atrapado ni apoyado contra aristas vivas y cerciórese de que el cable está bien guardado o sujeto para evitar tropezos o enganches y reducir así el riesgo de incendio, descarga eléctrica o lesiones a las personas.

⚠ ADVERTENCIA: El cableado eléctrico de la toma debe cumplir con las ordenanzas de construcción municipales y con la demás reglamentación aplicable a fin de reducir el riesgo de incendio, descarga eléctrica y lesiones.

⚠ ADVERTENCIA: No intente cablear usted mismo los nuevos circuitos o tomas. Para reducir el riesgo de incendio, descarga eléctrica o lesiones, acuda siempre a un electricista homologado.

⚠ ADVERTENCIA: Para reducir el riesgo de incendio, no almacene ni use gasolina u otros vapores o líquidos inflamables en las proximidades del calentador.

Figura 1

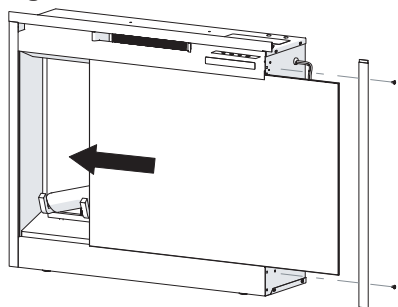

Instrucciones de instalación de vidrio (si aplica)

1. Desembale la chimenea y el vidrio.
2. Retirar el soporte de retención de vidrio de un lado de la chimenea. (Figura 1)
3. Deslizar el vidrio en la pista de soporte de vidrio en la parte superior y la parte inferior, hasta que esté completamente insertado.
4. Vuelva a colocar el soporte de retención del vidrio.

Instalación de la repisa de la chimenea

Según el espacio disponible dentro de la cavidad del manto, la unidad puede ser asegurado a la repisa de la chimenea en la parte inferior o posterior. Retire el tornillo de la brida inferior en el lugar más apropiado para asegurar y utilizar el soporte en L y el tornillo que se quitó conectar a la chimenea para el chimenea repisa de la chimenea. (Figura 2)

! NOTA: No hay agujeros de guía previstas para el L-soportes de la repisa de la chimenea.

Instalación de el chimenea

Instalación personalizados

1. Marque el lugar escogido en el suelo y guarde la chimenea en un lugar seguro, seco y libre de polvo.
2. Enmarcar una abertura de 27.0 pu. (686 mm) de ancho x 23 3/8 pu. (593 mm) de alto x 7 1/2 in. (191 mm) de profundo (Figura 3).

Opción nº 1 - El cable de alimentación puede ir desde detrás del adorno y por la pared hasta un enchufe situado cerca de la chimenea.

Opción nº 2 - A Puede instalarse un enchufe nuevo dentro de la nueva construcción del marco. Enchufe el aparato a una toma de 15 amperios / 120 voltios.

! NOTA: Hace falta un circuito de 120 vatios y 15 amperios. Es preferible disponer de un circuito exclusivo, pero no es esencial en todos los casos. Hará falta un circuito exclusivo si, después de la instalación, el disyuntor salta o se funden los fusibles con cierta frecuencia al poner en marcha el calentador. El enchufar otros aparatos en el mismo circuito puede superar la corriente nominal del disyuntor.

! PRECAUCIÓN: El huelgo para que circule el aire por debajo del alojamiento de la chimenea se obtiene con las patas.

No instale el alojamiento del calentador de aire directamente en

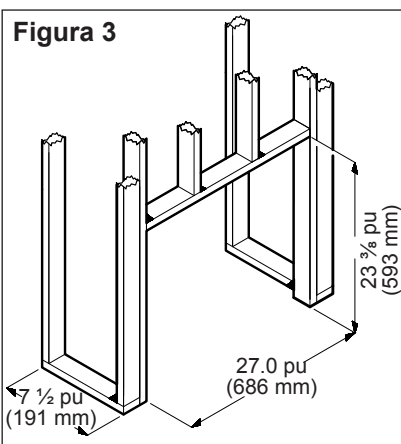
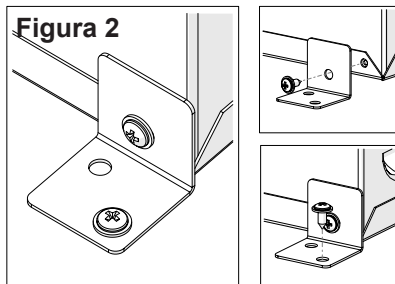

alfombras o superficies análogas que puedan restringir la circulación de aire.

3. Instale los pies de plástico proporcionadas a la unidad como se muestra en la Figura 4.

! PRECAUCIÓN: Si se instala el calentador de aire en una zona alfombrada, coloque un elemento sólido, liso, de una sola pieza bajo el

Instalación de el chimenea

alojamiento del calentador de aire. Asegúrese de que todos los pies del alojamiento del calentador de aire descansan bien en dicha superficie.

4. La caja de fuego se va a instalar en la parte delantera de la repisa de la chimenea y se inserta de manera que las bridas están alineadas con la superficie frontal de la repisa de la chimenea.

Figura 4

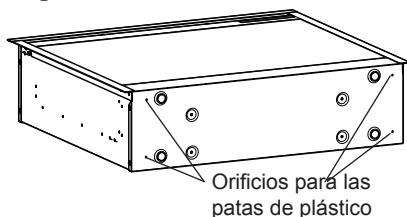

Instalación en el baño

Debe proteger la cámara de combustión a través de un circuito o un receptáculo con interruptor por fallo a tierra. Si usa un receptáculo, éste debe estar a la mano.

Esta unidad no es impermeable y debe instalarse de manera que no entre en contacto con agua para evitar descargas eléctricas. Debe instalar la unidad lejos de regaderas, tinas, etc. Nunca coloque la chimenea en sitios donde pueda caer en una bañera o en recipientes con agua.

Cableado

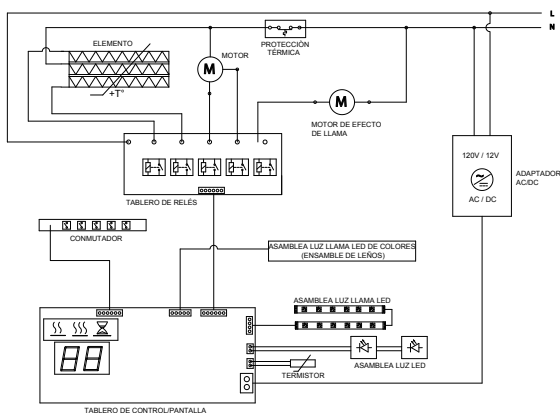

Operación

Figura 5





Figura 6

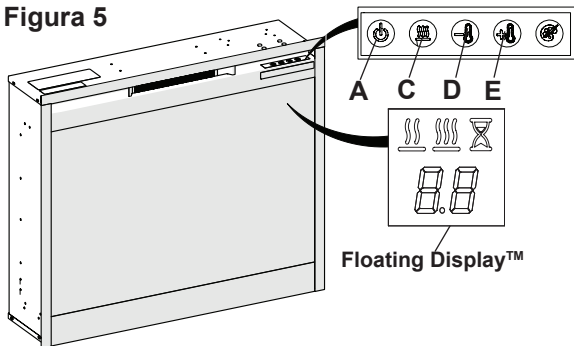
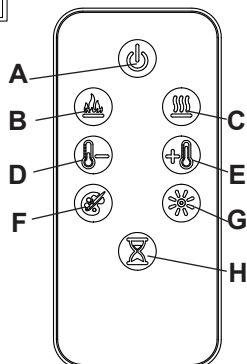

⚠ ADVERTENCIA: Debe instalar la cámara de combustión eléctrica de manera adecuada antes de utilizarla. Puede controlar la unidad por control remoto y con los controles manuales, los cuales se encuentran en la parte superior derecha de la chimenea (Figuras 5 y 6).

La chimenea incluye un control remoto multifunción IR. Este control remoto tiene un alcance de aproximadamente 5 m (16 pies). El control remoto debe estar orientado hacia el Floating Display™ para funcionar correctamente.

! NOTA: Antes de intentar la operación con el control remoto, extraiga la banda aislante plástica de entre la caja y la cubierta para las baterías del control remoto.

A.  Botón del modo de espera
Enciende y apaga la unidad

→ Se activa al presionar el botón de modo de espera en el control remoto o en la unidad.

- La unidad se encenderá con las mismas funciones que se habían configurado antes de que se apagara y la temperatura de admisión se indicará en la pantalla de datos.

! NOTA: Cuando presione algún botón, la temperatura de admisión aparecerá en la pantalla de datos durante 5 segundos.

B. Efectos de llama

Enciende y apaga la efectos de llama.

→ Se activa al presionar el botón  de modo de espera en el control remoto.



C. Calor encendido/apagado

Ciclos de la unidad de forma secuencial a través de los 3 ajustes: bajo



Operación

calor, mucho calor y desactivado.

→ Se activa al presionar el botón  en el control remoto o en la unidad.

- Se indicará con el ícono  (bajo calor) o el ícono  (mucho calor) y la temperatura de admisión se mostrará en la pantalla de datos durante 5 segundos antes de apagarse.

! NOTA: Después de que la calor está desactivado, hay un retraso de 60 segundo ventilador, donde el ventilador continuará funcionando antes de apagarse.



! NOTA: La unidad se puede operar en modo de **sólo calor** (sin leñón ni llamas). Cuando la unidad sólo funciona como calentador, el ícono  (bajo calor) o el ícono  (mucho calor) y temperatura de admisión se mostrará continuamente en la pantalla de datos.

! NOTA: El calentador puede emitir un ligero olor inocuo cuando se utiliza por primera vez. Este olor es una normal y es provocado por el calentamiento inicial de las piezas internas del calentador, pero no sucederá de nuevo.



D & E. **Controles del termostato**

Ajusta la temperatura establecida a sus necesidades específicas. Una vez alcanzada la temperatura

deseada, el calentador se apagará. El calentador realizará un ciclo de encendido y apagado para mantener la temperatura que haya establecido. El ajuste predeterminado de temperatura es de 72°F (22°C).



→ Para ajustarla, presione  para disminuir la temperatura establecida y  para aumentarla en el control remoto.



- La pantalla de datos indicará la temperatura establecida conforme la ajuste.

! NOTA: Presione el botón  a continuación, pulse  en la unidad para cambiar la temperatura de °C a °F, o vice versa.

Para desactivar el calentador

Si lo desea, dependiendo de la temporada, puede desactivar el calentador. La unidad funcionará de la misma manera, con un recordatorio de los controles.

Mantenga los botones  y  presionados en la unidad al mismo tiempo, durante 2 segundos para desactivar y activar el calentador.

! NOTA: Cuando desactive el calentador y los botones  o  estén presionados, la pantalla de datos indicará "--".

Operación

F. Temas de color

La unidad contiene varias combinaciones de colores de luz ambiental.

- Se ajusta al presionar repetidamente el botón correspondiente en el control remoto o en la unidad.
- Varía entre los diferentes tipos de efectos de luz de la unidad, incluye varias combinaciones de colores de la llama y la luz de los medios (si aplica).

! NOTA: El sexto elemento del ciclo es un prisma que permite a la unidad pasar por diferentes colores.

Al presionar el botón  el ciclo se detiene y el color seleccionado se fija de manera permanente. Ello se indica con un círculo de color sólido. Cuando la unidad se encuentra en modo prisma, y los colores cambian, podrá ver un círculo que gira.

G. Brillo

Cambie el brillo de las luces en la unidad.

- Se ajusta al presionar repetidamente el botón correspondiente en el control remoto.
- Indicado por el segundo dígito de la Floating Display™ cambia para mostrar: "H" (alto), "L" (bajo).

H. Temporizador de apagado automático

El temporizador de apagado automático puede configurarse para que la chimenea se apague automáticamente después de un tiempo preestablecido (de 30 minutos a 8 horas).

- Para configurar el temporizador, presione el botón de temporizador ya sea en el control remoto o en la unidad, varias veces, hasta que la hora deseada aparezca.
- La pantalla de datos indicará los diferentes tiempos conforme se vaya ajustando. Una vez que se active el temporizador, presione el

botón  para mostrar el tiempo que falta para que se apague la unidad.

! NOTA: El temporizador de apagado automático puede cancelarse en cualquier momento presionando

repetidamente el botón  hasta que dicho temporizador no muestre nada en la pantalla.

Para restablecer el interruptor de corte de corriente de la temperatura

Si el calentador se sobrecalienta, un cortacircuitos lo apagará, y no se volverá a encender si no lo reconfigura. Puede volver a activarse desconectando la unidad y esperar 5 minutos antes de enchufar la unidad interactivo.

⚠ PRECAUCIÓN: Si es necesario restablecer el calentador de manera

Operación

continúa, desenchufe la unidad y llame para recibir asistencia técnica.

Reemplazo de la batería del control remoto

Para reemplazar la batería:

1. En la parte posterior del control remoto, deslice y abra la cubierta del compartimiento de la pila en el transmisor de mano.
2. Instale correctamente una batería

de 3 voltios (CR2032 [vida más larga] o CR2025) en el compartimiento de las baterías.

3. Cierre la cubierta de la batería.



Es necesario reciclar la batería o desecharla correctamente. Consulte con las autoridades locales o con un minorista para obtener información sobre el reciclaje en su área.

Mantenimiento

⚠ ADVERTENCIA: Desconecte la corriente antes de intentar cualquier labor de mantenimiento o limpieza para reducir el riesgo de incendio, descarga eléctrica o lesiones a las personas.

Limpieza del cristal

El cristal se limpia en fábrica durante la fase de montaje. En la expedición, instalación, manejo, etc., el cristal delantero puede acumular partículas de polvo. Estas pueden eliminarse desempolvando ligeramente con un trapo limpio y seco.

Para eliminar las huellas dactilares u otras marcas, debe limpiarse el cristal delantero con un paño húmedo. El cristal delantero debe secarse completamente con un trapo sin pelusa para evitar las manchas de agua. Para evitar que se raye, no

use limpiadores abrasivos ni rocíe líquidos en la superficie transparente del cristal.

Limpieza del calentador de aire

Para limpiar las superficies pintadas del calentador de aire compacto, use sólo agua caliente. No use limpiadores abrasivos.

Para prolongar la vida de su unidad y optimizar el rendimiento de su calentador, vacíe o el polvo de la salida del calentador, y por debajo y detrás de la cámara de combustión, de manera regular.

Servicio

Salvo por el la limpieza que se describen arriba, cualquier otro servicio debería ser realizado por un representante de servicio autorizado.



Garantía

Piezas de recambio

Motor del efecto de llama	
Conjunto del calentador de cerámica (con protección térmica)	
Termistor	
Cable de alimentación.	
Varilla de efecto de llama	
Panel parcialmente reflectante	
Vidrio delantero	
Protectores de filtro debajo pies (conjunto de 4).	
Conjunto de pies de plástico	
Ensamble de leños	
Tablero de control/pantalla	
Conmutador.	
Tablero de relés	
Adaptador AC/DC	
Control remoto	
Asamblea luz llama LED de colores	
Asamblea luz llama LED	

