

## Single Handle Lavatory Faucet Grifo De Baño Con Una Manija Robinet De Lavabo À Une Manette

### Before Your Installation Antes de Instalar Avant l'installation

Check with the local plumbing code requirements before installation.  
Antes de la instalación, consulte las exigencias del código local de plomería.  
Vérifier les exigences du code de la plomberie qui s'applique avant de procéder à l'installation.

This product is engineered to meet the EPA watersense flow requirements. The flow rate is governed by the aerator. If replacement is ever required, be sure to request watersense compliant lavatory faucet aerator to retain the water conserving faucets of this product.

Este producto se ha hecho para cumplir con las exigencias de caudal Water Sense de la EPA. El caudal está controlado por el aireador. Si es necesario efectuar una sustitución, solicite un aireador del grifo del lavabo que cumpla con el programa WaterSense para mantener los grifos que conservan agua de este producto.

Ce produit a été conçu pour répondre aux exigences de débit du programme Watersense de l'EPA. Le débit est réglé par un aérateur. Si jamais il doit être remplacé, s'assurer de demander un aérateur de robinet de salle de bains conforme au programme Watersense pour continuer d'économiser l'eau.

Check to make sure you have the following parts indicated below:  
Verifique que tenga todas las partes indicadas:  
Vérifier pour vous assurer que vous possédez les pièces au bas:

**NOTE:** This faucet is equipped with 18" long flexible water supply tubes below the deck with 3/8" compression connectors.

**AVISO:** Este grifo está equipado con tubos flexibles de 18" de largo, para la entrada de agua debajo de la base, con conexiones de 3/8" compresión.

**REMARQUE :** Ce robinet est muni de tuyaux d'alimentation d'eau flexibles de 45 cm (18 po) sous l'applique, avec raccords de 3/8" compression.

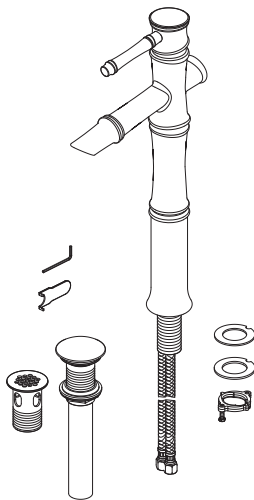

### Tools You Will Need Herramientas Necesarias Outils dont vous aurez besoin



Adjustable wrench  
Llave ajustable  
Clé à molette



Pipe tape  
Cinta selladora para rosca  
Ruban pour tuyau

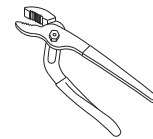

Groove joint plier  
Pinzas ajustables  
Pince multiprise

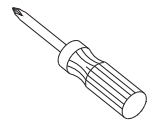

Phillips screwdriver  
Destornillador cruciforme  
Tournevis Phillips

**Need Help?** Please call our toll-free Customer service line at **1-888-328-2383** or **WWW.DANZE.COM** for additional assistance or service.

**Requiere asistencia?** Favor llamar a nuestro servicio a clientes sin costo al **1-888-328-2383** o **WWW.DANZE.COM** para asistencia adicional o servicio.

**Besoin d'aide?** Veuillez communiquer avec notre service à la clientèle au numéro sans frais **1-888-328-2383** ou **WWW.DANZE.COM** pour obtenir du service ou de l'aide additionnels.

# Faucet Installation Procedures / Instalación del Grifo / Procédures d'installation du robinet

Shut off main water supply before installation.

Cierre el suministro de agua antes de instalar.

Couper l'alimentation d'eau principale avant l'installation.

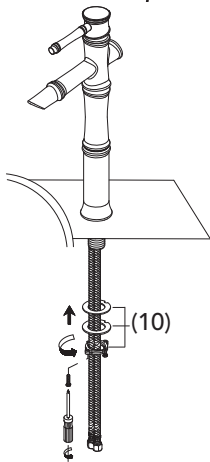

1. Install faucet body through top of sink. From underneath the sink, replace the washers and lock nut. Tighten the screws on the lock nut to secure the body.

Instale el grifo por la parte de arriba del lavamanos. Por debajo del fregadero, reemplace la arandela y la contratuerca. Apriete los tornillos de la contratuerca para asegurar el cuerpo.

Installer le corps du robinet par le dessus de l'évier. Remplacer la rondelle et l'écrou de blocage à partir du dessous de l'évier. Serrer les vis de l'écrou de blocage pour fixer le corps.

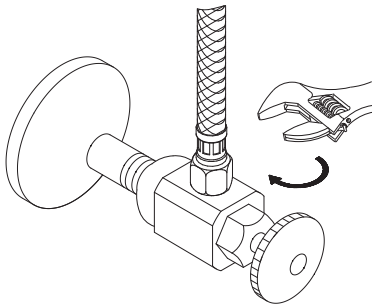

3. Tighten the hose onto water supply.

Apriete la tubería flexible en la tubería de abastecimiento.

Visser le boyau sur la conduite d'alimentation d'eau.

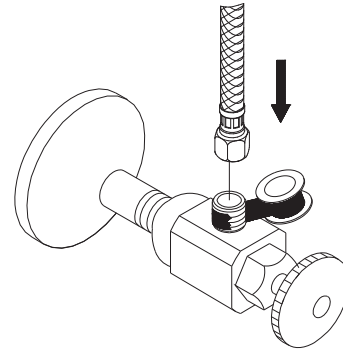

2. The supply hoses fit 3/8" supply valves. Apply pipe sealant tape to threads on valve before attaching the supply hose.

Las mangueras de suministro calzan en válvulas de suministro de 3/8". Aplique cinta de plomería en las roscas de la válvula antes de colocar la manguera de suministro de agua.

Les boyaux d'alimentation conviennent à des robinets d'alimentation de 9 mm (3/8 po). Appliquez du ruban pour tuyau sur les filets du robinet avant de fixer le boyau d'alimentation.

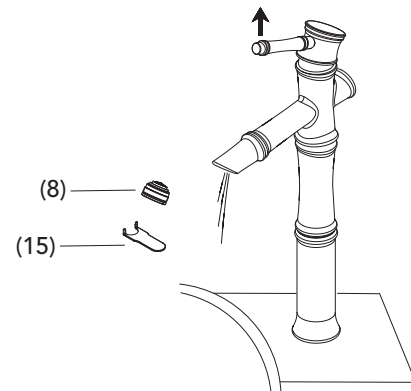

4. After installing faucet, remove aerator (8) and turn on water to remove any left over debris. Re-assemble aerator.

Después de instalar el grifo, remueva el aireador (8) y abra el paso del agua para remover cualquier residuo. Vuelva a armar el aireador.

Après avoir terminé l'installation du robinet, enlever le brise-jet (8), puis ouvrir le robinet pour que l'eau évacue tout débris pouvant se trouver à l'intérieur. Réassembler le brise-jet.

**Maintenance** Your new faucet is designed for years of trouble-free performance. Keep it looking new by cleaning it periodically with a soft cloth. Avoid abrasive cleaners, steel wool and harsh chemicals as these will dull the finish and void your warranty.

## Drain Installation/Instalación del Desagüe/Installation du Drain

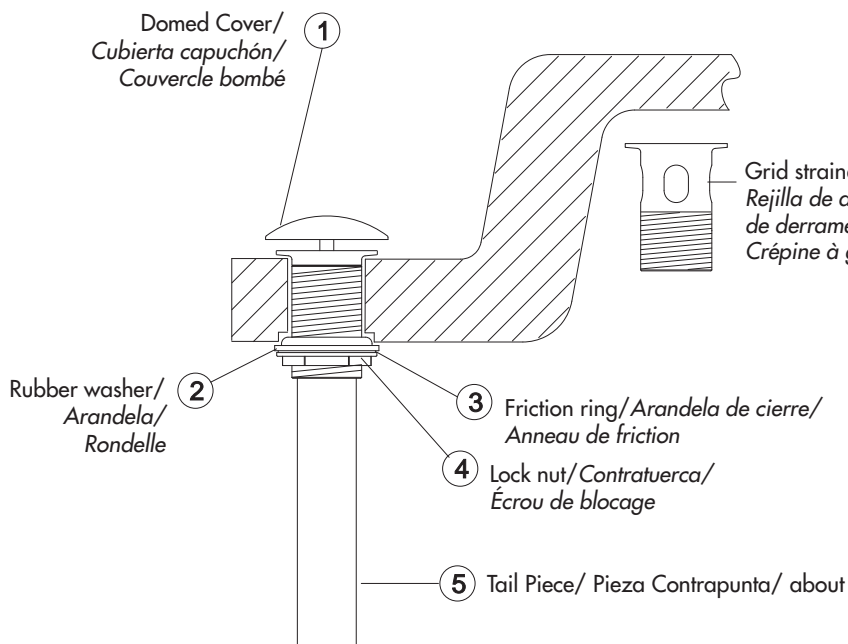

Grid strainer with over flow/  
Rejilla de desagüe con prevención  
de derrame/  
Crépine à grille avec trop-plein

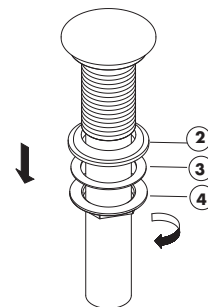

1. Remove rubber washer, friction ring and lock nut from the strainer assembly. Clean all sink surfaces to remove old putty and dirt before installing new drain. **Note:** this drain is supplied with a grid strainer w/ overflow, If you choose grid strainer w/ overflow for installation, please remove the domed cover and replace the strainer w/o overflow with it. Do the same steps below.

Remueva la arandela de goma, la arandela de fricción y la contratuerca del ensamblaje del desagüe. Limpie toda la superficie para remover suciedad y residuos de materiales antes de instalar el nuevo desagüe. **NOTA:** Este desagüe contiene una rejilla con prevención de derrame. Si prefiere instalar una rejilla con prevención de derrame, remueva la tapa del desagüe y coloque el desagüe sin el agujero para prevención de derrames.

Enlever la rondelle de caoutchouc, l'anneau de friction et l'écrou de blocage de la crépine. Nettoyer toutes les surfaces du lavabo pour enlever le vieux mastic et la saleté avant d'installer le nouveau drain. **Remarque:** ce drain comprend une crépine à grille avec trop-plein. Si vous préférez installer une crépine à grille avec trop-plein, veuillez enlever le couvercle bombé et le remplacer par la crépine sans trop-plein. Passer ensuite aux étapes ci-dessous.

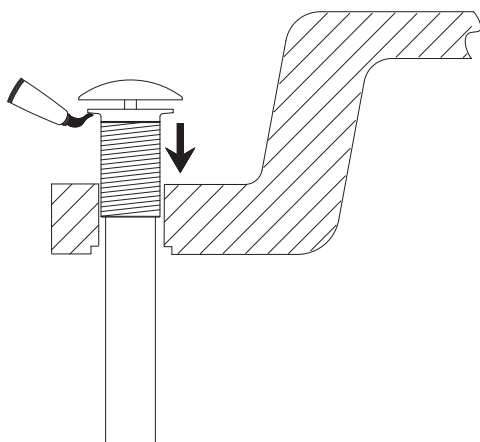

2. Place a ring of silicone sealant beneath lip of strainer (1) and place in opening of sink. Press down firmly to secure strainer.

Ponga sellador de silicona en forma de anillo debajo del reborde de la rejilla de desagüe (1) in colóquela en el agujero del lavamanos. Presione hacia abajo con firmeza para asegurar la rejilla.

Appliquer un cordon de enduit d'étanchéité au silicone sous la collerette de la crépine (1) et placer dans l'ouverture de l'évier. Appuyer fermement pour fixer la crépine.

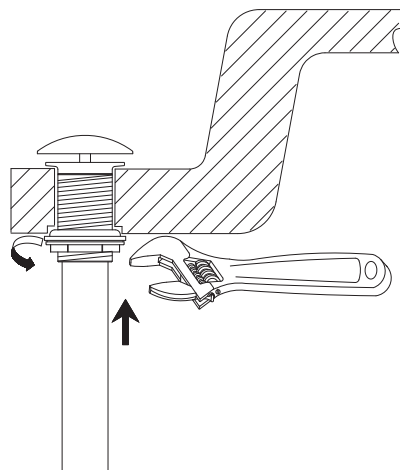

3. Screw rubber washer (2), friction ring (3) and lock nut (4) onto strainer assembly. Tighten lock nut (4).

Ensamble la arandela de goma (2), el anillo de fricción (3) y la contratuerca (4) en el ensamblaje de la rejilla. Ajuste la contratuerca.

Visser la rondelle de caoutchouc (2), la rondelle à friction (3) et l'écrou de blocage (4) sur la crépine. Serrer l'écrou de blocage (4).

**Mantenimiento** Su grifo nuevo está diseñado para brindar años de servicio sin problemas. Mantenga su apariencia nueva limpiándolo periódicamente con un paño suave. Evite limpiadores abrasivos, estropajo de acero y químicos cáusticos porque deslustrarán el acabado y anularán la garantía.

## Trouble-Shooting / Guía de Solucionar Problemas / Dépannage

If you've followed the instructions carefully and your faucet still does not work properly, take these corrective steps.

Si usted ha seguido las instrucciones cuidadosamente y su grifo todavía no funciona correctamente, sigue estos pasos correctivos.

Si vous avez suivi attentivement les instructions et que votre robinet ne fonctionne toujours pas correctement, apporter les correctifs suivants.

<b>Problem/Problema/Problème</b>	<b>Cause/Causa/Cause</b>	<b>Action/Solución/Correctif</b>
Leaks underneath handle. <i>Goteo debajo de la manija.</i> <i>Fuites sous la manette.</i>	Adjusting ring (3) or cap (2) have come loose. O-ring on cartridge is dirty or damaged. <i>Anillo de ajuste (3) o cubierta (2) se han suelto. La arandela circular en el cartucho está sucia o dañada.</i> <i>La bague de réglage (3) ou le capuchon (2) est desserré. Le joint torique de la cartouche est sale ou endommagé.</i>	Tighten the adjusting ring (3) or cap (2). Clean or replace o-ring. <i>Apriete el anillo de ajuste (3) o cubierta (2). Limpie ó reemplace el empaque circular.</i> <i>Serrer la bague de réglage (3) ou le capuchon (2). Nettoyer ou remplacer le joint torique.</i>
Aerator (8) leaks or has an inconsistent water flow pattern. <i>El aireador (8) gotea o el chorro de agua está irregular.</i> <i>Le brise-jet (8) fuit ou la diffusion des jets qui s'en écoulent n'est pas uniforme.</i>	Aerator (8) is dirty or misfitted. <i>El aireador (8) está sucio o mal puesto.</i> <i>Le brise-jet (8) est mal ajusté ou sale.</i>	Unscrew the aerator (8) to check rubber packing or replace the aerator. <i>Destornille el aireador (8) para chequear el empaque de caucho. Vuelva a instalar el aireador.</i> <i>Dévisser le brise-jet (8) pour vérifier le joint en caoutchouc. Réassembler le brise-jet</i>

**Entretien** Votre nouveau robinet est conçu pour fonctionner sans problème, des années durant. Le nettoyer périodiquement avec un chiffon doux pour qu'il conserve la même apparence qu'à l'état neuf. Éviter les nettoyeurs abrasifs, la laine d'acier et les produits chimiques forts puisqu'ils endommageront le fini et rendront voire garantie nulle.

# Replacement Parts / Repuestos / Pièces de rechange

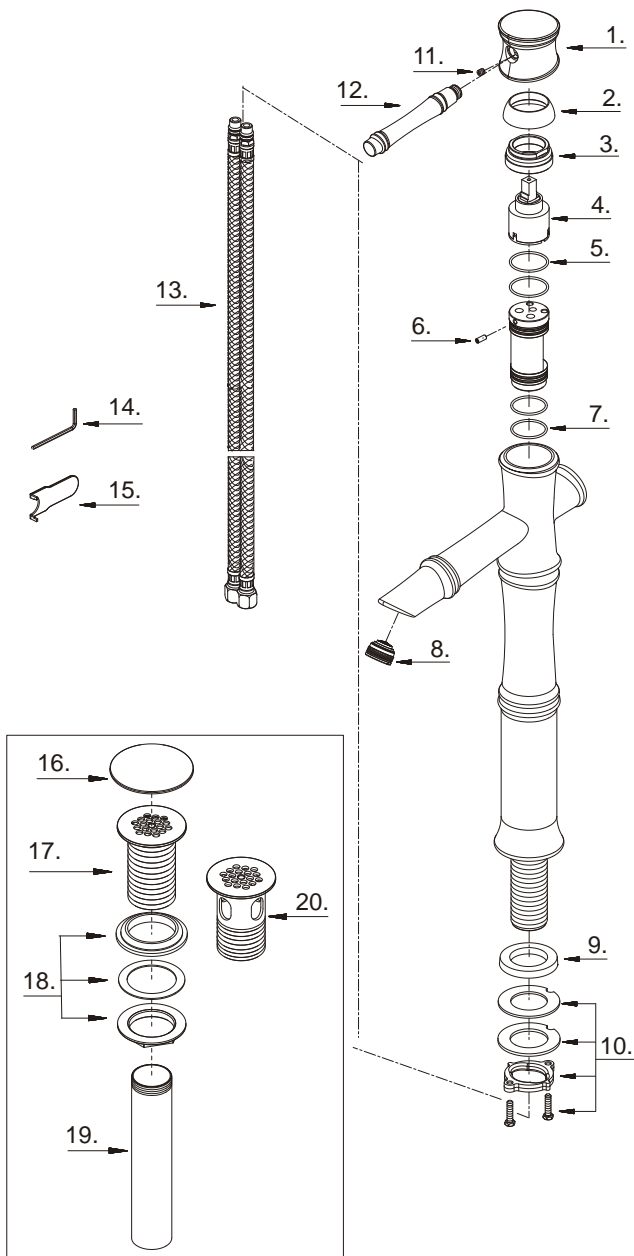

- |      |   |             |
|------|---|-------------|
| 1 .  | Handle Body/Cuerpo de manija/Corps de la manette  | A029511     |
| 2 .  | Trim Cap/Tapa ornamental/Capuchon de garniture  | A103244     |
| 3 .  | Locking Nut/Contratuercas/Écrou de blocage  | A104223     |
| 4 .  | Ceramic Disc Cartridge/Cartucho de disco cerámico/<br>Cartouche à disque en céramique   | A507348N    |
| 5 .  | O-Ring (Ø1-3/16" ID *Ø1-3/8" OD)/<br>Empaque circular (Ø1-3/16 pulg. ID *Ø1-3/8 pulg. OD)/<br>Joint torique (Ø1-3/16 po ID *Ø1-3/8 po OD) | A048028N    |
| 6 .  | Screw (M4 * 10mm L)/Tornillo (M4 * 10mm L)/Vis (M4 * 10mm L)  | A075004     |
| 7 .  | O-Ring (Ø1-1/8" ID *Ø1-1/4" OD)/<br>Empaque circular (Ø1-1/8 pulg. ID *Ø1-1/4 pulg. OD)/<br>Joint torique (Ø1-1/8 po ID *Ø1-1/4 po OD)    | A048029N    |
| 8 .  | Aerator/Aireador/Brise-jet  | A500983N-51 |
| 9 .  | Seal/Sello/Rondelle étanche   | A010143     |
| 10 . | Mounting Hardware/Ferreteria de montaje/Matériel de fixation  | A603171     |
| 11 . | Screw (M5 * 5mm L)/Tornillo (M5 * 5mm L)/Vis (M5 * 5mm L)   | A008003     |
| 12 . | Metal Handle Insert/Tapa de manijas en metálicas/<br>Insertion pour manettes en métal   | A108682     |
| 13 . | Hose/Manguera/Boya  | A105131N    |
| 14 . | Hex Wrench (H2.5 * 19 mm L * 53 mm L)/<br>Llave hexagonal (H2.5 * 19 mm L * 53 mm L)/<br>Clé hexagonale (H2.5 * 19 mm L * 53 mm L)        | A031000     |
| 15 . | Aerator Wrench/Llave para aireador/Clé pour brise-jet   | A031024CP   |
| 16 . | Strainer Trim Cap/Cubierta del desagüe/<br>Capuchon de garniture de crépine   | A045200     |
| 17 . | Grid Strainer/Rejilla de desagüe/Crépine à grille   | A123156     |
| 18 . | Washer & Nut/Arandela y tuerca/Rondelle et l'écrou  | A603992     |
| 19 . | Tail Piece/Pieza contrapunta/About  | A051132     |
| 20 . | Grid Strainer w/Over Flow/<br>Rejilla de desagüe con prevención de derrame/<br>Crépine à grille avec trop-plein                           | A123157     |

D209145 (V3)

**Need Help?** Please call our toll-free Customer service line at **1-888-328-2383** or **WWW.DANZE.COM** for additional assistance or service.

**Requiere asistencia?** Favor llamar a nuestro servicio a clientes sin costo al **1-888-328-2383** o **WWW.DANZE.COM** para asistencia adicional o servicio.

**Besoin d'aide?** Veuillez communiquer avec notre service à la clientèle au numéro sans frais **1-888-328-2383** ou **WWW.DANZE.COM** pour obtenir du service ou de l'aide additionnels.